

Imagem Ilustrativa

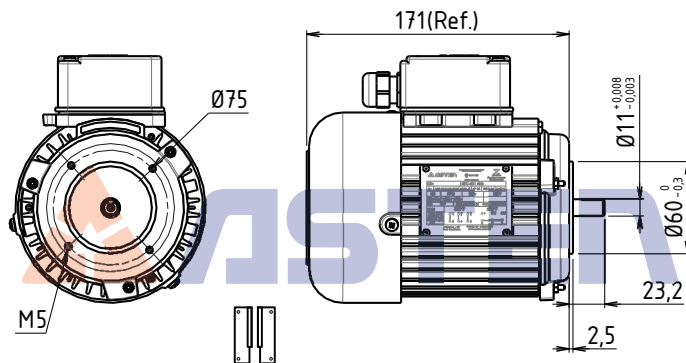

Pés removíveis e de fácil encaixe

Código	Potência		Número de Pólos	rpm	Rede	Tensão V	Frequência Hz	Corrente Ampères		Fator Potência Cos φ	Fator Serviço	Rendimento %	Forma Construtiva	Flange Ø mm	Eixo Ø mm	Peso kg
	W	CV						50Hz 220 / 380V	60Hz 220 / 380V							
63.40.2.016-3	120	0,16	2	2780 / 3400	Trifásico	220 / 380	50 / 60	0,75 / 0,45	0,70 / 0,40	0,77	1	62,0	63 B14 / C-DIN	90	11	3,600